

КАРМАН ДЛЯ ДОКУМЕНТАЦИИ ШКАФА СЕРИИ FORMAT

Инструкция по монтажу

FOO.04.00121-4.13.IM

1 Общие указания

1.1 Установку кармана для документации шкафа серии FORMAT может проводить организация или частное лицо, располагающие для этого необходимой материально-технической базой и квалификацией.

1.2 Установку кармана для документации в каркас шкафа серии FORMAT необходимо проводить с соблюдением требований правил охраны труда.

1.3 Перед началом установки необходимо:

- изучить документацию;
- проверить комплектность (рисунок 1)



Рисунок 1

2 Меры безопасности

2.1 Установку кармана для документации необходимо проводить с соблюдением правил техники безопасности при проведении слесарных и монтажных работ.

2.2 Для установки использовать только исправный инструмент.

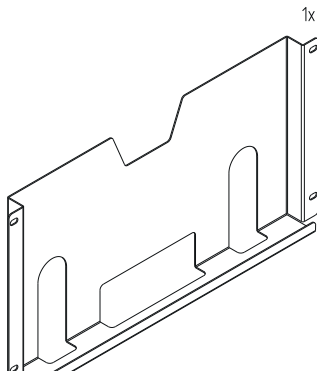
3 Подготовка изделия к монтажу

3.1 Вскрыть упаковку слесарным ножом. Разрезание упаковки проводить аккуратно, чтобы не повредить защитное покрытие деталей в упаковке.

4 Монтаж и демонтаж

4.1 Монтаж кармана для документации

4.1.1 Извлечь из упаковки «FORMAT Карман для документации ___мм IEK».

4.1.2 Закрепить карман для документации на вертикальных рейках двери на нужной высоте болтами М6×16. Момент затяжки – 7 Н·м. (рисунок 2). Болты приобрести отдельно.

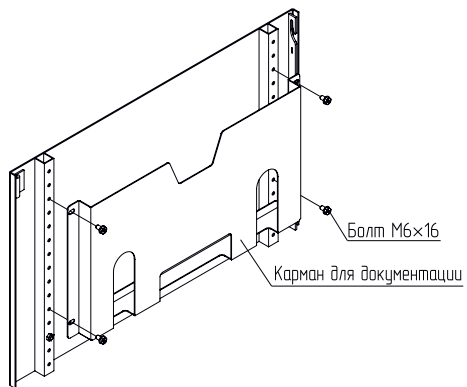

Рисунок 2

4.2 Демонтаж производить в обратном порядке